















**ETL 080-080-200 GG AV11D200304 BKSBI4 PD2E**  
Inline-Pumpe

**ETL 080-080-200 GG AV11D200304 BKSBI4 PD2E**  
 Inline-Pumpe

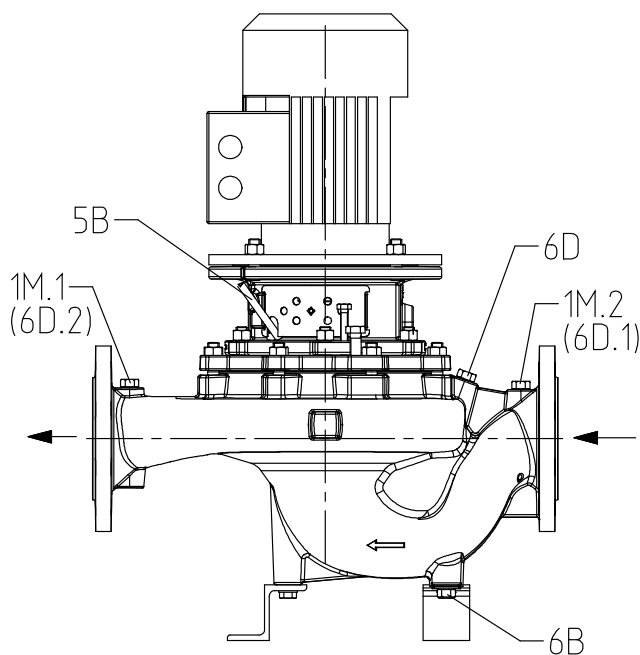

UG1444722\_D01\_003/ 02

**Anschlüsse**

Pumpengehäusevariante		XX46
1M.1 Druckmessgerät-Anschluss	G 3/8	Gebohrt und verschlossen.
1M.2 Druckmessgerät-Anschluss	G 3/8	Gebohrt und verschlossen.
6B Förderflüssigkeit-Entleerung	G 3/8	Gebohrt und verschlossen.
6D Förderflüssigkeit-Auffüllen/Entlüften	G 3/8	Gebohrt und verschlossen.
5B Entlüftung	G 1/4	Mit Entlüftungsstopfen verschlossen.



**PDRV2E\_003K00M\_KSUPBE4P4\_OOOOO**

**Technische Daten**

PDRV2E\_003K00M\_KSUPBE4P4\_OOOOO

Selbstgekühlter Frequenzumrichter (FU) mit modularem Aufbau, der eine stufenlose Drehzahlregelung von Asynchron- und Synchron-Reluktanzmotoren ermöglicht

Einbauoptionen:

Motormontage, Wandmontage oder Schaltschrankmontage

Schutzfunktionen

- Antriebsvollschutz durch Überstrombegrenzung und Kaltleiterüberwachung
- Automatische Drehzahlsenkung bei Überlast und Übertemperatur Schutz bei Phasenausfall, Kurzschluss, Über-/Unterspannung
- Schutz gegen Überlastung des Motors

Steuerung/Regelung:

- Stellerbetrieb über Analogeingang oder Display
- Regelbetrieb über integrierten PID-Regler
- Regelgrößen sind Druck, Differenzdruck delta-p (konstant) oder delta-p (variabel)

Bedienung und Anzeige:

- Display zur Anzeige von Messwerten und Alarmen und zur Parametrierung, inklusive Fehlerhistorie, Betriebsstundenzähler (Motor, FU)
- Optische Service-Schnittstelle zur Anbindung an das KSB Service Tool
- Potentialfreie Meldung

Funktionen PumpDrive:

- Vektorregelung mit umschaltbarem Motoransteuerungsverfahren (ASM, SuPremE)
- Hand-0-Automatik-Betrieb

Einbauoptionen:

- M12 Modul für die Busanbindung von PumpMeter und zum Doppelpumpenbetrieb

Netzspannung                    3x380 V AC -10% to 480 V  
   AC +10 %

Netzfrequenz                    50 / 60 Hz

Funkentstörklasse:

EN61800-3:2005-07 C1 / EN 55011 Klasse B / Leitungslänge < 5 m, Motor <= 11 kW

EN61800-3:2005-07 C2 / EN 55011 Klasse A1 / Leitungslänge < 50 m, Motor >11 kW

Internes Netzteil                24 V DC +10 %, max. 600 mA

Service-Interface : optisch

Analogeingang: 2x, + 10 V oder 0/4-20mA

Analogausgang: 1x, 4-20 mA

Digitaleingang:

1x, Freischaltung der Hardware

3x, parametrierbar

Relaisausgang:

1x Wechsler, parametrierbar

IP Schutzklasse                IP55

Umgebungstemperatur        -10 - +50°C

Rel. Luftfeuchtigkeit        max 85 %, keine Betauung

Note regarding Outdoor installation: Provide the frequency inverter with suitable protection when installed outdoors to prevent condensation on the electronic equipment and exposure to excessive sunlight.



**PDRV2E\_003K00M\_KSUPBE4P4\_OOOOO**

Housing:  
Heat sink: die-cast aluminium  
Housing cover: Polyamid, glass fibre reinforced  
Control panel: Polyamid, glass fibre reinforced  
Hersteller KSB  
Baureihe PumpDrive 2 Eco

**Ausführung**

M12-Modul	ohne	Nennleistung	3,00 kW
Fernbetrieb	ohne	Max. zulässiger Strom	8,0 A
Feldbus	ohne Feldbus	PumpDrive Gehäuse Größe	B
Hauptschalter	ohne	Gewicht	6 kg
Montage	MM - Montiert auf einem Motor		